

# banana bike GT

Vielen Dank, dass Sie sich für Banana Bike entschieden haben! Ein Banana Bike ist ein fantastisches erstes Fahrrad und eine großartige Möglichkeit für Ihr Kind, die Grundlagen des Radfahrens zu lernen, das Gleichgewicht zu halten und zu steuern, während es viel Spaß hat!

Einige Teile können teilweise montiert geliefert werden.

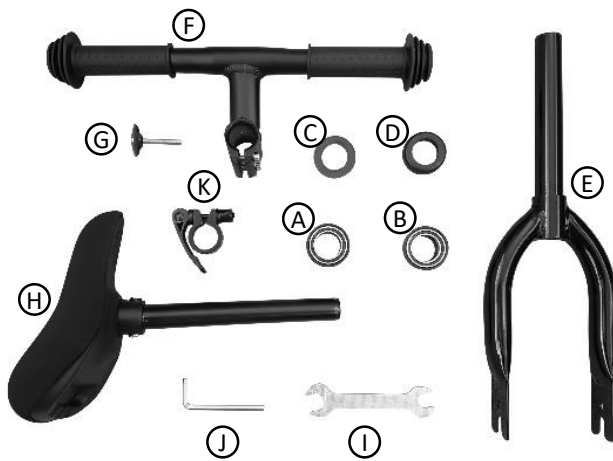

- A & B - Lager (Paar)
- C - Flache Kunststoffunterlegscheibe
- D - Gewölbte Kunststoffunterlegscheibe
- E - Gabel
- F - Lenker
- G - Kopscheibe & Bolzen
- H - Sitz & Sattelstütze Einheit
- I - Spanner
- J - Inbusschlüssel
- K - Aluminium Schnellspanner
- L - Rahmen
- M - Räder



# Befestigen Sie die Gabeln und Lenker am Rahmen



1. Legen Sie die Gabeln und den Rahmen auf den Boden
2. Schieben Sie die flache Kunststoffscheibe (C) über die Gabelachse (E).
3. Schieben Sie die Lager (A & B) in das Rahmen-Steuerrohr
4. Schieben Sie die Gabeln durch Lager und Rahmenkopfrohr
5. Schieben Sie die gewölbte Scheibe (D) über die Gabeln, bis sie auf der Oberseite des Lagers (B) liegt

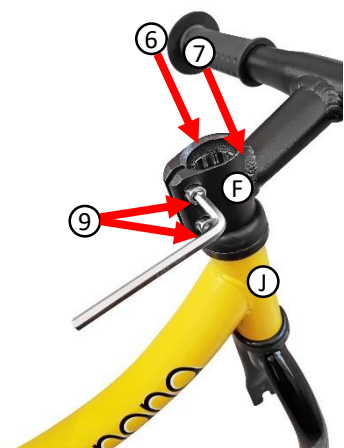

6. Schieben Sie den Lenker (F) über die Gabeln (E)
7. Ziehen Sie die obere Sechskantschraube mit dem Sechskantschlüssel (J) mit etwas Druck nach unten an, bis die Gabeln zu greifen beginnt
8. Vergewissern Sie sich dann, dass die Gabel und der Lenker parallel sind
9. Beide Sechskantschrauben vollständig anziehen (wichtig)
10. Lenker und Gabeln sollten nun vollständig zusammengefügt sein und eine glatte Drehwirkung haben
11. Fügen Sie die Kopfscheibe (G) hinzu und ziehen Sie sie mit dem Sechskantschlüssel fest



## Sitz Montieren

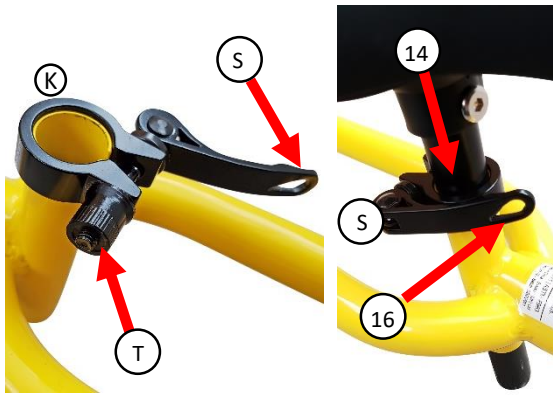

12. Schieben Sie den Schnellspanner (K) über den Sattelschaft
13. Ziehen Sie bei geöffnetem Hebel (S) die Klemme (T) leicht an, bis der Arm nicht mehr herunterhängt
14. Schieben Sie die Sattelstütze in den Rahmen, bis sich der Sitz auf der gewünschten Höhe befindet. Bitte beachten Sie die Mindesteinsteckmarke (Mindesthöhe)

15. Stellen Sie sicher, dass der Sattel mit dem Rahmen ausgerichtet ist
16. Schließen Sie den Klemmarm und prüfen Sie, ob der Sattel fest sitzt (Wichtig)
17. Wenn der Sattel sich bewegt, ziehen Sie die Klemme weiter mit den Fingern oder dem Sechskantschlüssel fest und schließen den Arm wieder

## Befestigen Sie die Räder am Rahmen

18. Stellen Sie das Fahrrad mit dem Lenker auf den Boden (stellen Sie es auf den Kopf)
19. Um das Vorderrad zu montieren, entfernen Sie die Hutmutter (O) und den Sicherungsclip (N) von jedem Ende der Achse.
20. Schieben Sie die Achse in die Gabeln
21. Schieben Sie einen Sicherungsclip (N) über jedes Ende der Achse und haken Sie diese durch das Loch im Rahmen ein.
22. Ziehen Sie die Hutmutter (O) vollständig an (Wichtig!).
23. Wiederholen Sie dies mit dem Hinterrad
24. Reifen auf 44PSI oder 3BAR aufblasen
25. Überprüfen Sie regelmäßig, dass die Hutmutter fest angezogen sind. (Wichtig!)

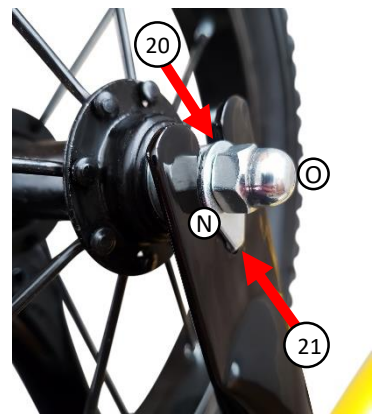

Herzlichen Glückwunsch! Das Fahrrad ist nun fahrbereit, hier beginnt der Spaß!

Wenn Sie Fragen, Probleme oder Feedback haben, senden Sie uns bitte eine E-Mail an: [hello@banana-bike.com](mailto:hello@banana-bike.com) oder besuchen Sie <http://www.banana-bike.com/contact>

## Immer Auf Der Sicherer Seite

1. [Wichtig] Bitte prüfen Sie vor der Fahrt, ob Sitz, Räder und Lenker fest und sicher sitzen, da es sonst zu einem Unfall kommen kann.
2. Montage durch Erwachsene erforderlich.
3. Verwenden Sie für die persönliche Sicherheit des Kindes immer Schutzausrüstung wie Helm, Ellbogenschützer, Knieschützer und Handschuhe. Beim Fahren müssen immer Schuhe getragen werden.
4. Keine Passagiere transportieren. Nur auf glatten, gepflasterten, ebenen Flächen ohne Verkehr fahren. Nicht für den Einsatz auf öffentlichen Straßen geeignet.
5. Nicht in der Abenddämmerung, bei Nacht, bei eingeschränkter Sicht oder ungünstigem Wetter fahren.
6. Ersetzen Sie verschlissene oder beschädigte Teile sofort.